

FKTT-Alleemodul-Profil, auf Basis FKTT eingleisig flach

Stand 08.09.2011

Für das Alleemodul wurde kein eigenes Kopfstück angefertigt. Die Straße wird mit einer 5mm starken Unterlage (z.B. Trittschalldämmplatten) plus seitlicher Böschung gemäß Zeichnung auf einem serienmäßigen FKTT-Flach-Modul ergänzt. Im unteren Teil gibt es noch Vorlagen zum Basteln von Schablonen/Spachteln, die beim Abziehen der Böschung (z.B. aus Modelliermasse o.ä.) helfen sollen.

Die bisher bestehenden Alleemodule sind alle mit Code-55-Gleis und Kiesbettung für den Kleinbahneinsatz vorgesehen.

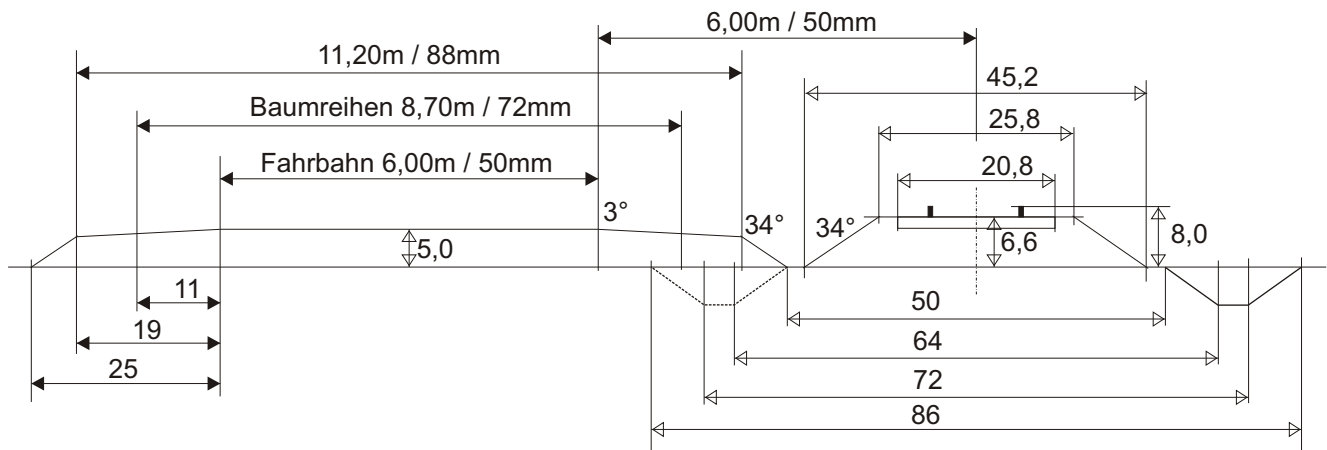

Querschnitte zum Basteln von Schablonen

